



Beskrivning

Material:

Stål 1.0503 (C45).

Utförande:

Fräst kuggning, rak kugg.

Kuggning induktivt härdad till 50 +4 HRC.

Ingreppsvinkel 20°, blank.

Anmärkning:

Genom härdningen ändras kuggningens kvalitet till ca 10–11.

De cylindriska kuggjulen har ett centreringshål eller är förborrade.

Ritningar

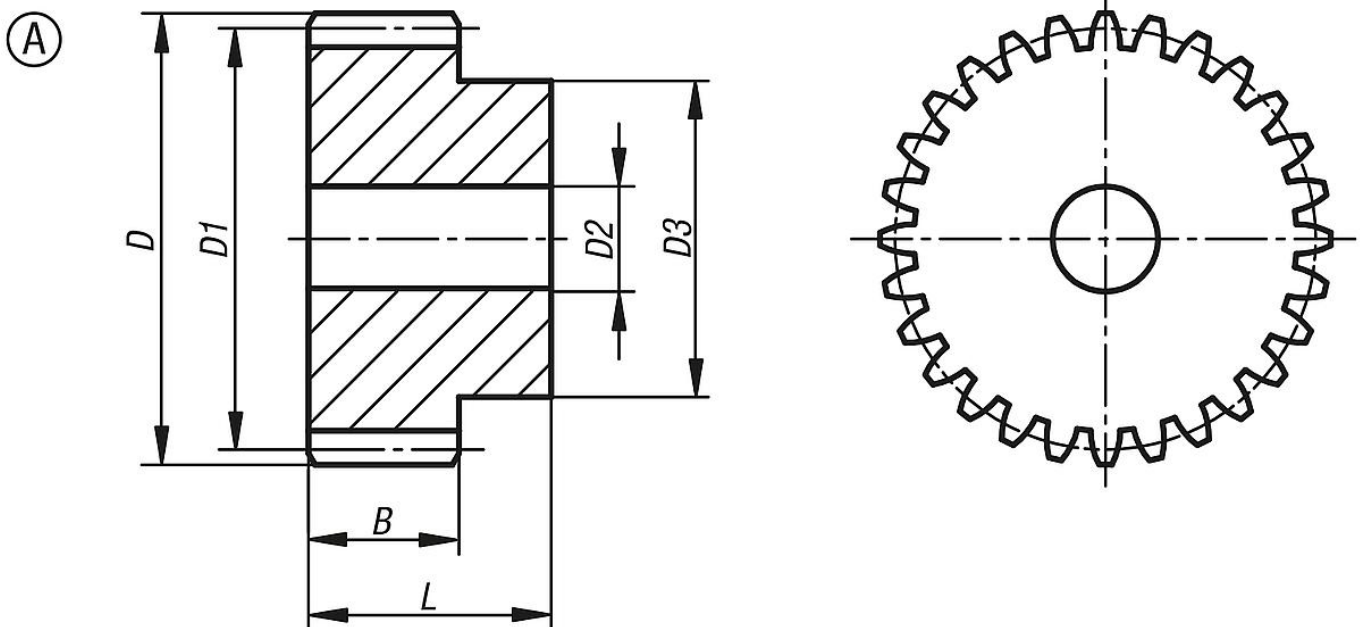

Artikelöversikt

Beställningsnr.	Form	Form-typ	Modul	Antal tänder	B	D	D1	D2 max.	D3	L
-	A	med nav	2	12	20	28	24	10	18	35
-	A	med nav	2	15	20	34	30	10	24	35
-	A	med nav	2	18	20	40	36	10	25	35
-	A	med nav	2	20	20	44	40	10	30	35
-	A	med nav	2	24	20	52	48	12	35	35
-	A	med nav	2	25	20	54	50	12	35	35
-	A	med nav	2	30	20	64	60	14	40	35
-	A	med nav	2	36	20	76	72	14	45	35
-	A	med nav	2	40	20	84	80	14	50	35
-	A	med nav	2	50	20	104	100	16	70	35
-	A	med nav	2	60	20	124	120	16	70	35

